

iQ700, Wandschouwkap, 90 cm, Inox LC91BUR50

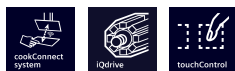

A+



Optionele accessoires

LZ53451 Koofilter (vervanging), LZ00XPP00 Regeneerbaar koofilter (vervanging), LZ10FXJ05 Regeneerbaar recirculatieset, LZ11CXI16 Integreer. Cleanair Plus recirc. set, LZ12265 Schachtverlenging 1000 mm, LZ12365 Schachtverlenging 1500 mm, LZ12CBI14 CleanAir standaard recirc.set, LZ12CXC56 Cleanair Plus recirculatieset, LZ12FXD51 Regeneerbaar recirculatieset, LZ31XXB16 CleanAir Plus filter (vervanging), LZ32CBB14 CleanAir standaard koofilter (plafond), LZ50960 Roestvrijstalen achterwandpaneel, LZ50961 Achterwand roestvrij staal 90 x 72 cm, LZ53450 Recirculatieset

De wandschouwkap overtuigt met een zeer hoge afzuigcapaciteit en een mooi design dat perfect past bij uw keuken.

- ✓ cookConnect: stel de stand en verlichting van de afzuigkap in vanaf jouw kookplaat.
- ✓ Home Connect: de app die jouw afzuigkap slimmer maakt.
- ✓ iQdrive: de energiezuinige motor verwijdert geuren en stoom krachtig en geruisloos uit jouw keuken.
- ✓ Verbonden apparaten: voor een gemakkelijk huishouden.
- ✓ touchControl: bedien de afzuigkracht en de ledverlichting met een aanraking.

Uitrusting

Technische Data

Uitvoering: Wandmodel
 Lengte elektriciteitsnoer: 130.0 cm
 Hoogte afvoerbuis min/max: 582-908/568-1018 mm
 Hoogte: 46 mm
 Minimum afstand boven een elektrische kookplaat :550 mm
 Minimum afstand boven een gaskookplaat :650 mm
 Nettogewicht: 19.3 kg
 Soort besturing: Elektronisch
 Instelling afzuigvermogen: 3-standen + 2 intensief
 Max. afzuigcapaciteit bij luchtafvoer: 602 m³/h
 Max. capaciteit recirculatie intensiefstand: 561 m³/h
 Max. recirculatie: 462 m³/h
 Afzuigcapaciteit intensiefstand: 965 m³/h
 Maximale luchtstroom: 602 m³/h
 Aantal lampen: 3
 Geluidsniveau: 64 dB(A) re 1 pW
 Diameter luchtafvoer min/max: 120 / 150 mm
 Materiaal vetfilter: Roestvrijstaal wasbaar
 EAN-code: 4242003831991
 Aansluitvermogen: 265 W
 Minimale smeltveiligheid: 10 A
 Spanning: 220-240 V
 Frequentie: 50; 60 Hz
 Type stekker: Schuko-/Gardy. met aarding
 Type installatie: Wandmodel
 Vertraging uitschakeling: 10 min



iQ700, Wandschouwkap, 90 cm, Inox LC91BUR50

Uitrusting

Prestaties en verbruik:

- 90 cm Wandschouwkap
- Voor wandmontage
- Geschikt voor luchtafvoer of recirculatie
- Efficiënte koolborstelloze iQdrive technologie
- Afzuigcapaciteit volgens DIN/EN 61591 \varnothing 15 cm:
- Max. normaalstand 602 m³/u;
- Intensiefstand 965 m³/u
- Geluidsniveau volgens EN 60704-2-13 bij luchtafvoer:
- Max. normaalstand: 64 dB (re 1 pW)
- Intensiefstand: 73 dB (re 1 pW)
- Extreem stille werking
- Energieklasse volgens EU-norm nr. 65/2014: A+
- (op een schaal van A+++ t/m D)
- Gemiddelde energieverbruik: 34.1 kWh/jaar
- Energieklasse ventilator: A
- Energieklasse verlichting: A
- Energieklasse vetfilter: B
- Max. geluidsniveau op normaalstand: 64 dB

Prestaties en verbruik:

- Home Connect: op afstand monitoren en aanpassen van de instellingen met de Home Connect App
- De Home Connect-functionaliteit kan worden uitgebreid door de integratie van talrijke applicaties van externe samenwerkingspartners.
- Spraakbesturing via populaire spraakassistenten mogelijk (alleen in landen waar de service beschikbaar is)
- cookConnect: bedien afzuigkap via cookConnect-geschikte kookplaat (met bijpassende kookplaat)
- Stilte-functie via Home Connect beschikbaar

Bediening

- Elektronische bediening via touchControl met LED-aanduiding
- 5 Snelheden inclusief 2 intensiefstanden
- Intensiefstand met automatische terugschakeling na 6 minuten
- Boost functie

Comfort / Zekerheid:

- Automatische nalooptijd (10 minuten)
- Interval ventilatie via Home Connect beschikbaar
- Roestvrijstalen filterafdekking
- Metalen vetfilters, geschikt voor de vaatwasser
- Elektronische verzadigingsindicatie voor vetfilter(s) en koolstoffilter
- 3 x 1,5 W LED verlichting
- Kleurtemperatuur: 3500 K
- Lichtintensiteit: 374 lux
- Dimfunctie voor de verlichting met traploze instelling van de lichtsterkte
- softLight

- Terugslagklep
- Easy-to-clean binnenframe

Technische specificaties:

- Afmetingen luchtafvoer (hxbxd):
- 61.4 cm-95.4 cm x 89.8 cm x 50.0 cm
- Afmetingen recirculatie (hxbxd):
- 61.4 cm-106.4 cm x 89.8 cm x 50.0 cm
- Afmetingen recirculatie met CleanAir recirculatie-unit (hxbxd): 68.9 cm x 89.8 cm x 50.0 cm - montage op buitenschacht; 79.5 cm-113.9 cm x 89.8 cm x 50.0 cm - montage op binnenschacht
- Diameter luchtafvoeraansluiting \varnothing 150 mm, 120 mm
- easyInstallation: speciaal ophangstelsel voor snelle montage
- Voor recirculatie is een koolfilter startset of een cleanAir koolfilter unit (optioneel accessoire) nodig
- Lengte aansluitsnoer 1.3 m
- Aansluitwaarde: 265 W
- Spanning: 220 - 240 V

* Volgens de EU-norm nr. 65/2014

iQ700, Wandschouwkap, 90 cm,
Inox
LC91BUR50

Maatschetsen

Afmeting in mm

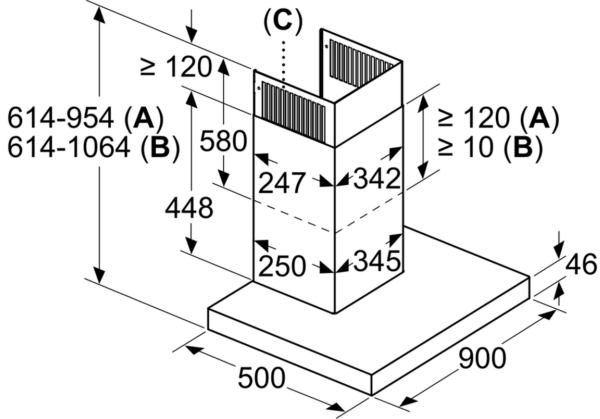

- A: Luchtafvoer
- B: Circulatielucht
- C: Luchtuitlaat - sleuf bij luchtafvoer naar onderen monteren

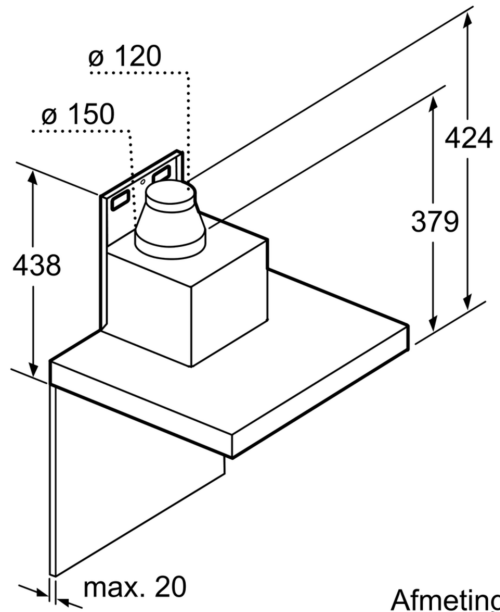

Afmeting in mm

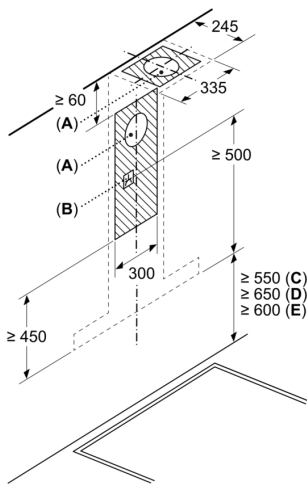

- A: Luchtafvoer uitlaat
- B: Stopcontact
- C: Elektrisch
- D: Gas - vanaf bovenrand van pandrager
- E: Elektrisch - voor Australië en Nieuw-Zeeland

Afmeting in mm

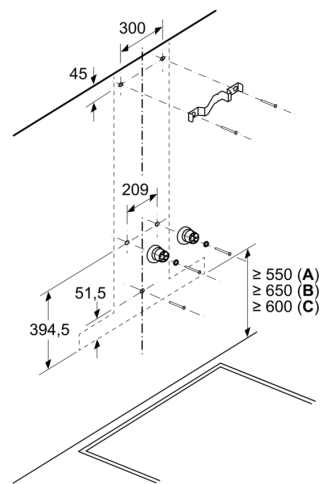

- A: Elektrisch
- B: Gas - vanaf bovenrand van pandrager
- C: Elektrisch - voor Australië en Nieuw-Zeeland